

8900 集装式双端面磁力油封



持久可靠的新型油封形式

—磁力补偿技术与双端面密封的完美结合

1. 采用集装式机械密封原理，安装简单、无渗漏。	2. 唯一能自动定心、自动对准且具有浮动式动环的密封。可适应旋转轴的跳动。	3. 可直接装配于原骨架油封位置，空间尺寸空前紧凑。	4. 双端面双重保护。外界污染物完全被阻隔。密封---优秀 保护---优秀
--------------------------	---------------------------------------	----------------------------	--

8900-持久可靠的新型油封形式

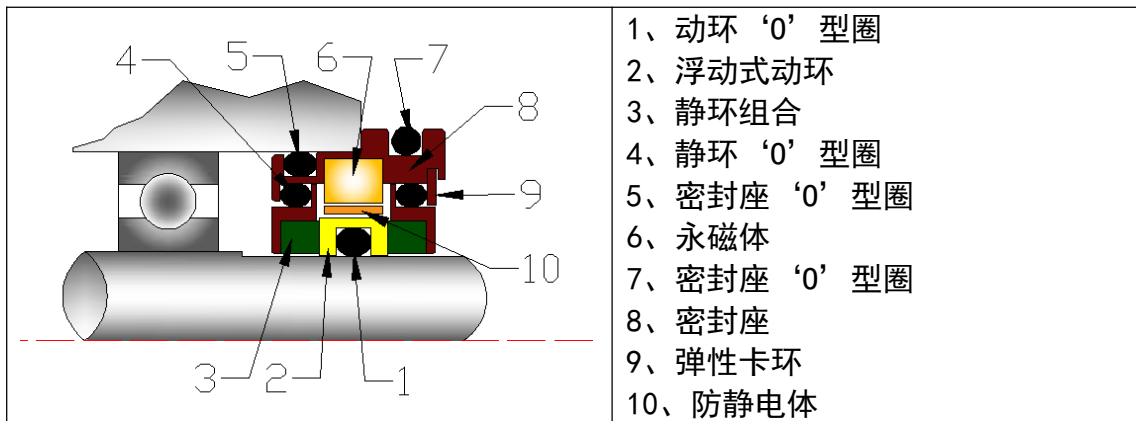

优点：

避免润滑的流失和污染

延长轴承使用寿命

避免轴或轴套的磨损

工作参数：

最高温度：180℃

最高压力：1.5 公斤/cm²

最高转速：18m/s

标准规格：20-300mm

8900 集装式双端面磁力油封

安装示意图

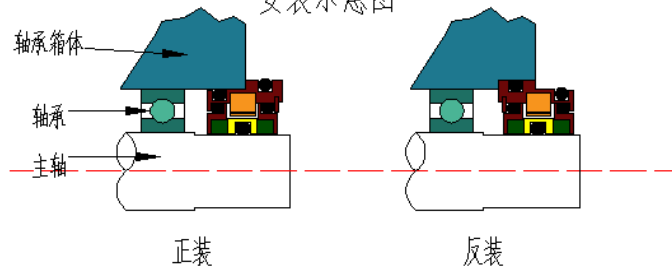

集装式的设计使安装变得简单可靠

适用设备：

减速机

齿轮箱

风机轴承箱

泵轴承箱

UK CITSE CO., LTD.

免费技术服务电话：800-818-9191

中国授权生产工厂及技术服务中心

天津西泰斯机械技术有限公司

地址：天津市程林道北程林西街

电话：+86 22 24377301

传真：+86 22 24377302

Http://:www.citse.com.cn